

mosh!

烤箱 M-OT1

商品說明書・保證書

這次非常感謝你購買本公司產品。為確實使用本產品前務必請一定看這個說明書。請慎重保存。

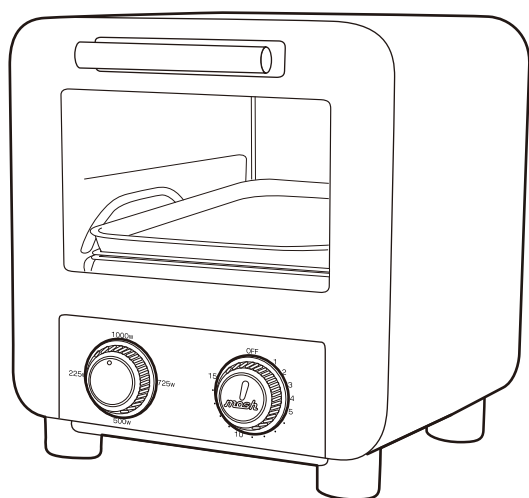

產品規格表



名稱	烤箱
型號	M-OT1 BR / IV / PE
電源	AC 110V / 60Hz
額定消耗電量	1000W
計時器	15分鐘計時器
外形尺寸	約 寬22.5×長32.5×高24.5cm
烤箱內尺寸	約 寬16×長25.5×高11.5cm
重量	約 3.0kg (不包括烤盤)
附屬品	烤盤×1
產地	中國
BSMI	R35258

- 該產品只能在台灣使用，不能在國外使用。



+ 佳醫健康事業

安全注意事項

- 為確保您正確使用本產品，使用前請務必仔細閱讀本“安全相關注意事項”。
- 本注意事項中記載了與安全相關的重要性內容，請務必嚴格遵守。
- 為方便您隨時取閱，閱讀完畢後請務必妥善保管。

 警告	表示錯誤使用時，預計可能造成人員受傷或帶來重大人身傷害等安全事故的情況。
 注意	表示錯誤使用時，預計可能造成人員受傷及帶來財產損失等的情况。 (物質財產損失指的是與房屋、家庭財產、家禽、寵物等有關的擴散性損失。)





圖示記號的意思與範例

	⊘ 表示的是“禁止做的事情”具體的禁止內容將在 ⊘ 裡面或旁邊用圖片和文字進行表示。 (左圖表示的是“禁止分解”)
	● 表示的是“必須要做的事情”具體的強制性內容將在 ● 裡面或旁邊用圖片和文字進行表示。 (左圖表示的是“必須將電源插頭從插座中拔出”)

警告

 禁止	禁止使用超過110V的交流電。 有可能引發火災、觸電等安全事故。	 指示	請將電源插頭完全插入插座內。 如沒有完全插入，有可能引發觸電、短路、起火等安全事故。
	禁止損傷、損壞、加工、強行折彎、拉伸、擠壓、捆紮電源線，禁止在上面放置重物或夾擊電源線。 有可能引發火災、觸電等安全事故。		請單獨使用額定大於等於15A的壁式插座。 和其他器具一起使用時，有可能因插座部位異常發熱而起火。
	請勿損傷電源線和電源插頭，禁止在插頭尚未完全插入插座的情況下使用本設備。 有可能造成觸電、短路、著火等安全事故。		當電源插頭上有灰塵附著時，請將其擦拭乾淨。 在有灰塵附著的狀態下插入電源插頭時，有可能引發短路、火災等安全事故。
	請勿讓兒童單獨使用，或兒童手能接觸到的地方使用。 有可能造成人員受傷、觸電等安全事故。	 拔出插頭	不使用時請務必將電源插頭從插座中拔出，並將計時器旋鈕調節到“OFF”狀態。 有可能造成火災、設備故障。
	請勿將別針和金屬絲等金屬類異物放入主機的縫隙中。 有可能引發觸電、人員受傷等安全事故。		保養維護時，出於安全考慮請電源插頭從插座中拔出。 不拔出時可能造成觸電、火災、人員受傷等安全事故。
	請勿在窗簾等可燃物附近使用。 有可能引發火災等安全事故。	 分解禁止	禁止分解本產品。禁止委託除修理技術人員以外的其他人員進行修理。 有可能引發火災、觸電、人員受傷等安全事故。如需修理請聯繫銷售店鋪或佳醫健康事業股份有限公司客服專線。
	請勿在烤盤和殘渣拖盤中放入油後使用。 有可能引發火災等安全事故。	 禁止濕手觸碰	請勿用濕的手直接插拔電源插頭。 有可能造成觸電等安全事故。
請勿將其用於除烹飪外的其他目的。 有可能引發火災等安全事故。	 禁止沾水	禁止浸水、灑水等造成設備沾水。 有可能造成短路、觸電等安全事故。	
 使用禁止	發生異常時(產生焦味、冒煙等)，請立即拔出插頭，並停止使用。 有可能引發火災、觸電等安全事故。		

⚠ 注意

 禁止	<p>應在主機完全冷卻後再對設備進行保養維護、搬運及保存。 有可能造成火災和燙傷等安全事故。</p>	 禁止	<p>禁止進行超過必要需求的加熱。 有可能因起火而引發火災等安全事故。</p>
	<p>禁止在不平整的場所或抗熱性能較差的鋪墊物上使用。 有可能造成人員受傷和火災等安全事故。</p>		<p>使用過程中或使用後不久，禁止觸碰金屬部位或玻璃窗。 有可能造成燙傷等安全事故。</p>
	<p>禁止烘烤塗抹有黃油和果醬等的麵包。 有可能因麵包起火而引發火災等安全事故。</p>	 指示	<p>拔出電源插頭時，請務必手拿電源插頭將其拔出，禁止拉扯電源線。 有可能造成觸電和短路等安全事故。</p>
	<p>禁止在牆壁和傢俱附件使用。 有可能因熱量造成傢俱變形、變色，或引發火災等安全事故。</p>		<p>請務必仔細保養維護，防止烹飪殘渣殘留。 有可能引發火災等安全事故。</p>
	<p>使用過程中禁止離開主機。 有可能會造成烹飪食材起火，從而引發火災。</p>	 拔出插頭	<p>烹飪食材冒煙、起火時，應立即將計時器旋鈕調整到“OFF”狀態，並拔出電源插頭。 有可能造成火災等安全事故。（因為火焰有可能變大，所以請勿打開烤箱門。因為有可能造成玻璃碎裂，所以禁止灑水。）</p>
	<p>使用後禁止將電源線纏繞到主機上。 有可能造成電源線破損，引發火災、觸電等安全事故。</p>		
<p>禁止在沒有烤盤的情況下直接對生的魚和肉進行加熱。 同時，禁止在沒有烤盤的情況下直接加熱煎炸食物等有可能出油的食物。 有可能因起火引發火災等安全事故。</p>			

各部位的名稱和功能

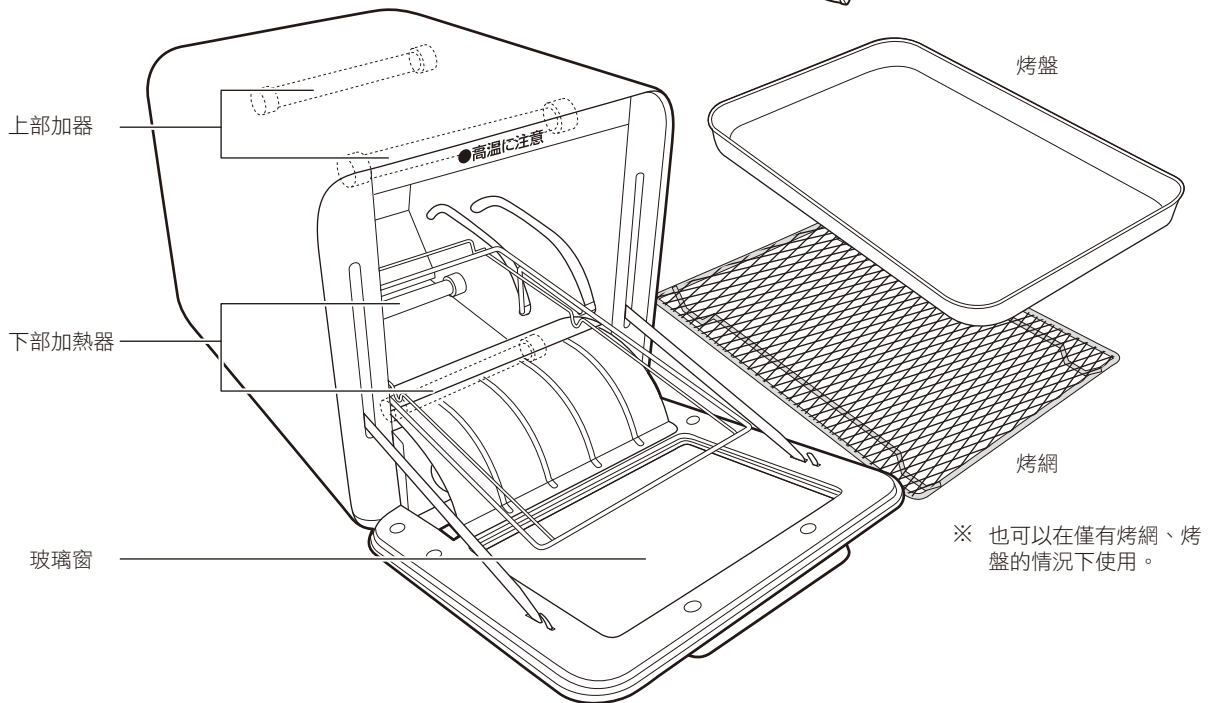
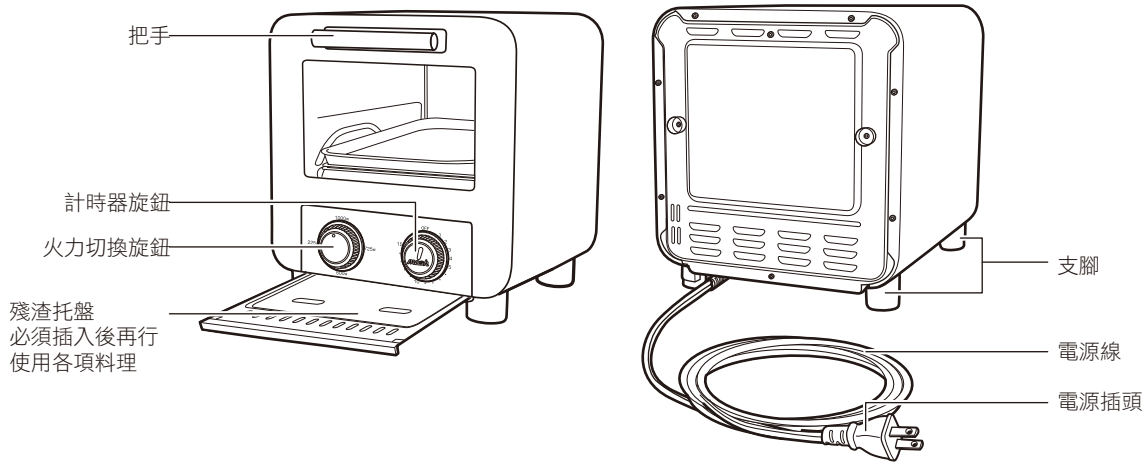

關於溫度調節功能

安裝有溫度調節功能，烹飪過程中加熱器將自動打開或關閉。
※不是異常。

烘烤滾動的馬鈴薯等體積較小的食物時、披薩等因融化而容易流動的食物時、及容易出油的食物等時，應使用烤盤。
(烹飪食材請均勻放置。不均勻放置時有可能造成烤盤變形。)

烤盤和殘渣拖盤的使用方法



警告

請勿在烤盤和殘渣拖盤中放入油後使用。



注意

禁止將烤盤和殘渣拖盤直接放置到加熱器上。

糕點類和麵包等材料應先放到烤盤中，再放烤網上後再行使用。

- 殘渣托盤一旦有髒汙請立即進行保養維護。(請參照第9頁“保養維護和保存”)務必插入烤箱內底部，承接烹飪過程中產生的殘渣。
- 請在正向面對把手的狀態下，將其完全插入。



注意

使用前請務必仔細清洗烤盤、殘渣拖盤。

使用方法

使用前的準備

1. 正確設置主機

- 請將其放置在穩定且保持水平的檯面上。
- 請將計時器旋鈕調整到“OFF”狀態。
- 請將固定烤網的捆紮帶拆卸下來。

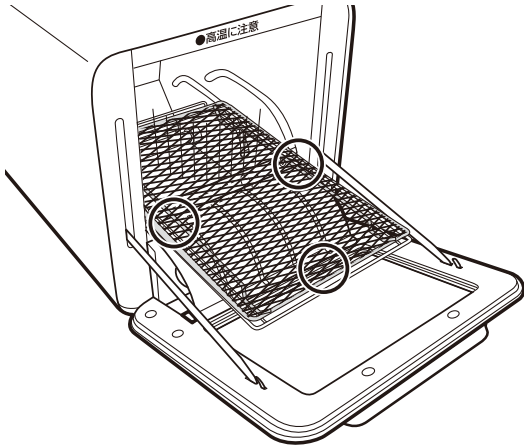

⚠ 注意

- 使用時請務必先將捆紮帶（3處）拆卸下來。有可能造成冒煙・起火等安全事故。
- 掛鉤脫離烤網的懸掛部位時，請將其懸掛好之後再行使用。為方便進行保養維護，烤網採用易拆卸結構。即使烤網脫落也不意味著設備發生了故障。

使用時，請確保主機和牆壁及周圍物品之間有適當的距離。

請按照圖示要求設置主機

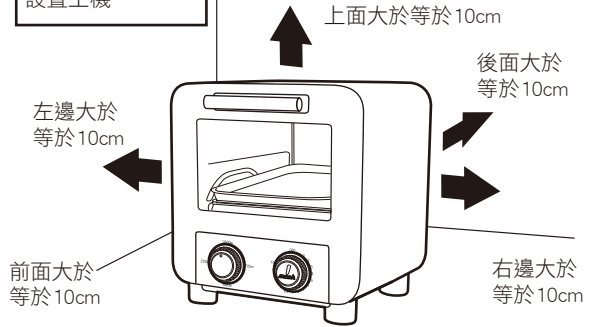

請勿在以下場所中使用。

- 抗熱性能較差的鋪墊物上
- 瓦斯爐等熱源附近
- 架子 and 櫃子中
- 有水蒸氣附近
- 室外
- 不穩定的檯面上

使用前注意事項

- 第一次使用時，請在放入隨附烤盤的狀態下空烤5分鐘左右。空烤時，有可能會產生異味和煙霧，但這不屬於故障和異常。如果介意異味和煙霧，請打開換氣扇和窗戶進行充分換氣。
- 請勿在木板材質是天然木材的檯面上使用。有可能造成檯面變色、燒焦等。

2. 插入殘渣拖盤

殘渣拖盤脫落時，應將其從前方下部加熱器部位插入烤箱的內底部中。

⚠ 注意

開始烹飪前，請務必如右圖所示，將殘渣拖盤插入內底部。

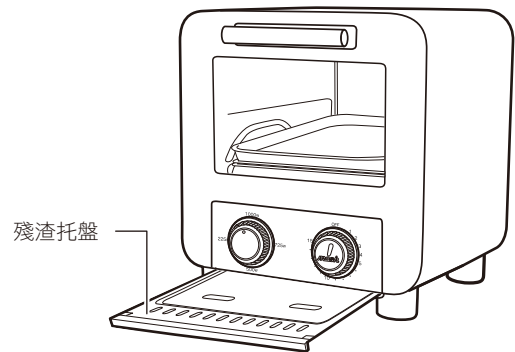

3. 將電源插頭插入插座

開始烹飪前有可能出現以下症狀，不影響實際使用。

- 第一次使用時，有可能產生異味和煙霧，這不屬於設備故障。繼續使用後，異味和煙霧就會慢慢消失。
- 使用過程中或使用完後不久，設備可能會發出金屬聲音，這是加熱器發生熱膨脹後產生的。

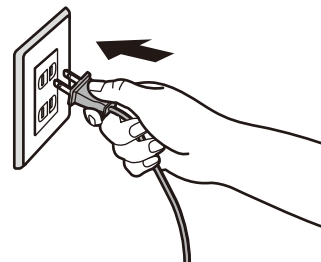

使用方法

放入材料

1. 將烤網、烤盤放入烤箱內

確認烤箱內沒有放入任何物品，然後根據烹飪食材的需要選擇合適的烤網、烤盤（或兩者同時使用時考慮前後的順序）。

- 烤吐司和糕類等時僅使用烤網即可。
- 烹飪生的魚和肉及會有湯汁和油流出或飛濺的食物時，必須使用烤盤。以及焗烤蔬菜、麵包、曲奇餅乾、冷凍食品（炸雞等）等。

2. 將食材放入烤箱

將食材放到烤箱內的烤網、烤盤上。

- 食材應均勻放置在中間部位。
- 鋪鋁箔時，烹飪食材拿取會比較方便，也可使烤箱保持清潔。
- 表面較容易烤焦時，請在食材上面蓋上鋁箔。

吐司 烤1片吐司時 烤2片吐司時

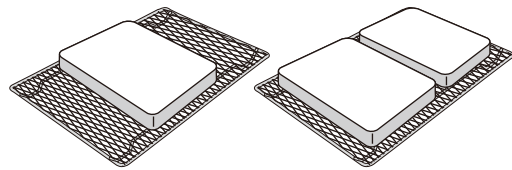

⚠ 注意

- 禁止烘烤塗抹有奶油和果醬的麵包。
- 油炸食品僅限對已烹飪完的食品進行再加熱，且必須使用烤盤。
- 對於生的魚和肉及會有湯汁及油流出或飛濺的烹飪食材，應用鋁箔進行包裹，且必須使用烤盤。
- 請平行放入烤網。傾斜放入時，有可能碰到前面的玻璃造成玻璃碎裂。
- 請勿烹飪天婦羅等冷凍食品。有可能造成起火。

加熱冷凍食品時

- 請勿烹飪除了可以用烤箱加熱以外的其他食物。烹飪微波爐專用冷凍食品時，有可能造成起火。
- 請務必嚴格遵守產品上記載的注意事項。
- 根據產品的不同，烤的程度也會有所差異，請在關注烘烤程度的同時，及時調節烹飪時間。

烹飪

1. 請根據烹飪食材的不同，用火力切換旋鈕選擇需要的火力

可以從4檔火力中進行選擇。

- 225W：加熱麵包類…等
- 500W：花時間烘烤食品、重新加熱…等
- 725W：包鋁箔烤、披薩、三明治…等
- 1000W：吐司、糕點類 等

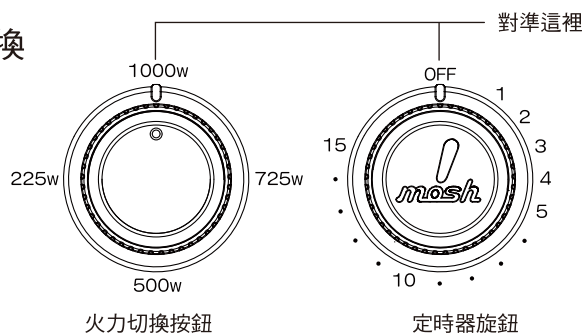

2. 用計時器調節烹飪時間

將計時器調整到想要的烹飪時間後，加熱器即可開始運行。

到達計時器設置的時間後，設備會發出“叮”的聲音，加熱器隨即停止運行。

- 為防止加熱過度，烹飪過程中請仔細確認烘烤程度。
- 中途停止時，請將計時器調整到“關閉”狀態。
- 如果烹飪過程中反復打開或關閉烤箱門，就有可能造成烤箱內溫度降低，從而影響烹飪效果。
- 計時器最長可以設定到15分鐘。
- 烹飪過程中，周圍有可能會發出熱氣，玻璃窗可能起霧等，但這不屬於設備異常。
- 烤箱安裝有溫度調節功能，烹飪過程中加熱器會自動打開或關閉。
- 將計時器旋鈕調節到5分鐘以內時，先將按鈕旋轉到“6”以上後再倒退對準。
- 計時器旋鈕位於“OFF”的位置時，無法開始運行。



警告

注意高溫、燙傷

禁止在主機上部放置物品，使用過程中及使用後禁止用手觸碰烤箱。

3. 取出食材

- 為防止燙傷，取出烤盤時，請務必使用隔熱手套。
- 烹飪後取出的烤盤，請將其放置到濕潤的抹布或墊子等上面。勿直接放到易變形或木質檯上，有可能造成檯上變色或變形。
- 勿烹飪後將水潑到烤盤或殘渣拖盤上快速冷卻，有可能會造成容器變形等。
- 計時器關閉之後，計時器作業的聲音短時間內仍會繼續，這並不屬於故障。
- 每次使用後請務必清潔烤箱內部。（避免日後烹飪導致先前未清潔而留下的殘渣起火，有可能引發火災。）

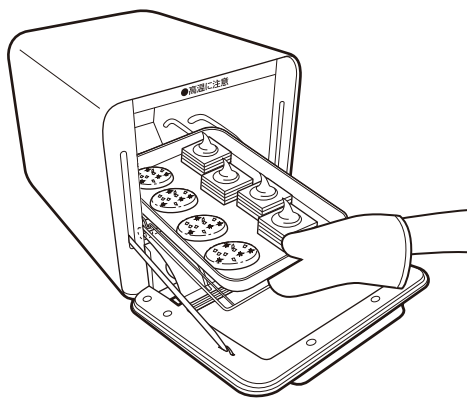

4. 將電源插頭從插座中拔出



注意

使用後請務必將電源插頭從插座中拔出。

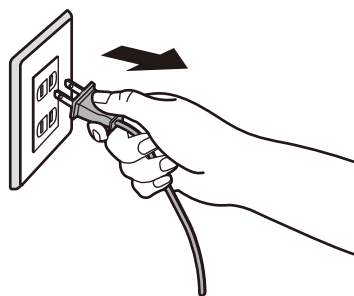

烹飪時間的標準

- 烹飪時間的標準只是大致的標準。根據食材的厚度、重量、數量、溫度和室溫溫度等不同，烹飪時間也會有所差異，請一邊觀察烘烤程度一邊調節烹飪時間。
- 連續烹飪時，後續烹飪時間應比第1次時間更短。（避免有可能造成烹飪食材被烤焦、燃燒）
- 烹飪時間的設置禁止超過食材所需的必要時間。（避免有可能造成烹飪食材被烤焦、燃燒）
- 容易出油的烹飪食材應在烤盤上鋪設一層鋁箔，或用鋁箔包裹後再進行烹飪。

※ 對冷凍食品等進行加熱時，有可能因溫度差異造成烤盤翹曲、變形。

※ 以下這個標準指的是沒有預熱情況下的時間。

功能表實例	標準時間(大約)分鐘	火力切換	重點
吐司	2.5-5	1000W	第一次大約3.5分鐘，厚切吐司下方味道變淡
冷凍披薩	8-13	500W	烤盤(鋪設鋁箔)
糕點類	4-7	1000W	糕點類可能膨脹過度、或滴落下來，應引起注意(鋪設鋁箔或盛裝耐熱容器、烤盤)
焗烤蔬菜	6-9	1000W	冷凍焗烤蔬菜應在沒有烤盤的情況下烘烤9-12分鐘(盛裝耐熱容器)
披薩	4-8	725W	烤盤(鋪設鋁箔)
已烹飪完成的冷凍雞塊	8-12	500W	鋪設鋁箔
已烹飪完成的炸薯條	8-12	500W	並排平放，防止疊放(鋪設鋁箔)
奶油餐包	2-3	225W	烤盤

- 連續烹飪時，烤箱內的溫度會上升，從第2次開始，設置的時間應略微短於標準時間，同時請一邊關注烘烤程度，一邊進行調節。
- 根據種類的不同，糕點類膨脹程度和表裡的烘烤顏色也會有所差異。
- 糕點表面變色，裡面變硬時，請將其放入尚有餘熱的烤箱內1-2分鐘。

※ 根據吐司等的形狀、冷凍程度的不同，有可能會產生烘烤不均勻。

烘烤吐司的重點

烘烤1片吐司時，設置的烘烤時間應短於2片吐司。

	第一次烘烤時	連續烘烤時
烘烤1片時	2.5分鐘-3分鐘	2分鐘-2.5分鐘
烘烤2片時	3分鐘-4.5分鐘	2.5分鐘-3.5分鐘

熟練使用的秘訣

使用鋁箔

對於容易飛濺油出來的食物，請先用鋁箔將其整個包裹起來，然後再進行烹飪。
或表面容易烤焦時，應蓋一層鋁箔。

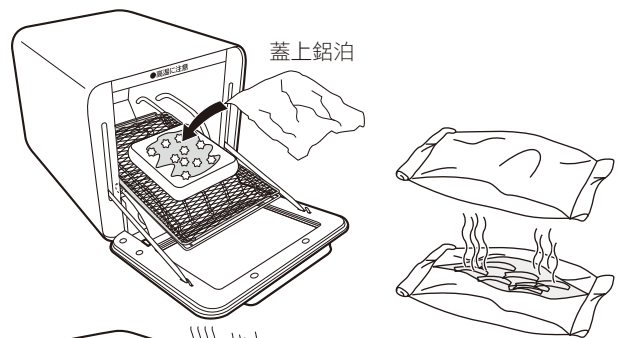

烹飪過程中禁止進行開關門

不僅影響烹飪效果，延長烹飪時間，浪費電源。

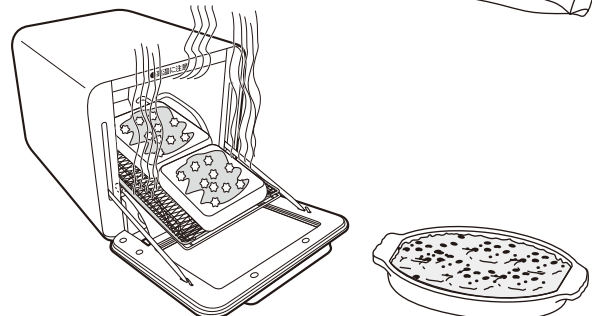

巧妙利用時間

將菜一起進行加熱。觀察吐司的烘烤程度，烤完後將吐司先取出。

※請務必使用隔熱容器。

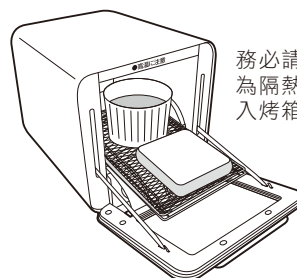

務必請確認是否為隔熱容器在放入烤箱內加熱

使用烤盤

對於大小容易從烤網中漏出、容易變形的食物，有可能從器具中溢出的食物，請使用烤盤。

在烤盤底部鋪設一層鋁箔，烤曲奇餅乾方便取出。



連續加熱時應稍微縮短加熱時間

因為加熱器已經被加熱，所以可以將加熱時間縮短1分鐘左右，以觀察烹飪效果。

制作曲奇餅乾的重點

按照5mm厚度的標準均勻展開材料，然後用直徑3-4cm大小的模型拔模。並排放置到烤盤中並保持適當的間距。



保養維護和保存

警告

- 保養維護時，應對主機及附屬品是否已經冷卻進行確認，同時必須將電源插頭從插座中拔出。有可能造成觸電、人員受傷、燙傷等安全事故。
- 禁止灑水、潑水。有可能造成短路、觸電等安全事故。

注意

- 必須安裝殘渣托盤之後再行使用。在不安裝殘渣托盤的情況下直接使用時，有可能會引發火災。

主機

外側

先用柔軟的抹布浸泡溫水或餐具用洗滌劑，充分擰乾後將其擦拭乾淨，然後再用乾的布進行擦乾。

烤箱內部

抽出殘渣拖盤後，先用柔軟的抹布浸泡溫水或餐具用洗滌劑，充分擰乾後將其擦拭乾淨，然後再用乾的布進行擦乾。

保養維護和保存

玻璃窗

- 髒汙較嚴重時，先用柔軟的海綿浸泡到已放入餐具用洗滌劑的清水或溫水中之後對其進行清洗，然後再用乾抹布擦拭乾淨。
- 請注意防止劃傷玻璃。
(請勿使用尼龍刷子和不銹鋼刷子等比較堅硬的工具)
- 請不要給玻璃窗施加劇烈的衝擊。

烤盤和殘渣托盤

烤盤

- 先用已放入餐具用洗滌劑的清水或溫水對其進行清洗，然後再用幹抹布將水漬擦拭乾淨。
- 請勿使用刷子或金屬制刮刀等堅硬的工具。有可能會造成烤盤劃傷等。
- 烤盤較熱時，請勿使用涼水對其進行急劇冷卻。有可能會造成烤盤變形。

殘渣拖盤

- 先用柔軟的抹布浸泡溫水或餐具用洗滌劑，充分擰乾後將其擦拭乾淨，然後再用乾的布擦乾。
- 保養維護後，請務必將其插入到烤箱內底部。

要求

- 請絕對不要使用住宅用洗滌劑、稀釋劑、汽油、酒精、研磨粉……等物品，用來清潔本商品。
- 使用化學抹布時，請務必嚴格遵守其注意事項。
- 請勿灑水清洗主機。(有可能造成觸電、設備故障。)

保存方法

- 保養維護後，請使其進行充分的乾燥。
- 請蓋上塑膠袋等，將其放入產品購買時隨附的包裝箱中之後再進行保存，避免高溫、潮濕。

餐具用洗滌劑

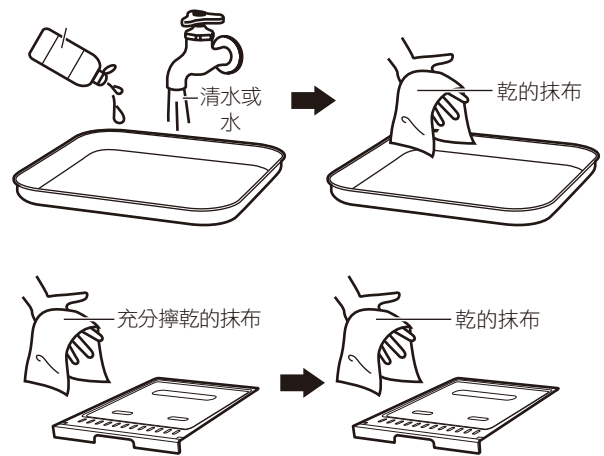

簡易故障排除



警告

禁止除修理技術人員以外的其他人員對其進行分解或修理。

認為可能“發生故障？”時，請對以下內容進行調查。

症狀	主要原因	處理措施
不加熱	· 計時器設置到了“OFF”狀態	請設置計時器
	· 未插入電源插頭	牢牢插入電源插頭
加熱器反覆關閉或打開	· 恆溫器啟動	不屬於故障
烘烤不均勻 ※根據麵包等的形狀、冷凍程度的不同，有可能會發生烘烤不均勻。請瞭解。	· 殘渣拖盤髒汙時，加熱器的反射熱照射不到食材，所以會引起烘烤不均勻	請去除殘渣拖盤的髒汙
	· 食材的放置位置偏移	請將食材放置到正確的位置
烘烤成果不佳	· 烤盤的使用方法錯誤	請確認烤盤的使用方法

請仔細檢查長年使用的烤箱

是否存在以下症狀？

- 電源線和電源插頭異常發熱。
- 移動電源線時，出現通電、不通電的情況。
- 聞到了燒焦的氣味。
- 有其他異常·故障。



出現這些症狀時，為防止發生事故，請立即切斷電源，將電源插頭從插座中拔出，並聯繫銷售店鋪或佳醫健康事業股份有限公司客服諮詢(參見封底)。

限用物質含有情況標示聲明書

設備名稱：mosh！ 烤箱 Equipment name		型號(型式)：M-OT1 BR、M-OT1 IV、M-OT1 PE Type designation (Type)				
單元 Unit	限用物質及其化學符號 Restricted substances and its chemical symbols					
	鉛Lead (Pb)	汞Mercury (Hg)	鎘Cadmium (Cd)	六價鉻 Hexavalent chromium (Cr ⁺⁶)	多溴聯苯 Polybrominated biphenyls (PBB)	多溴二苯醚 Polybrominated diphenyl ethers (PBDE)
開關	○	○	○	○	○	○
電源線材	○	○	○	○	○	○
加熱元件	○	○	○	○	○	○
塑料	○	○	○	○	○	○
<p>備考1. “超出0.1 wt %” 及 “超出0.01 wt %” 係指限用物質之百分比含量超出百分比含量基準值。 Note 1: “Exceeding 0.1 wt %” and “exceeding 0.01 wt %” indicate that the percentage content of the restricted substance exceeds the reference percentage value of presence condition.</p> <p>備考2. “○” 係指該項限用物質之百分比含量未超出百分比含量基準值。 Note 2: “○” indicates that the percentage content of the restricted substance does not exceed the percentage of reference value of presence.</p> <p>備考3. “-” 係指該項限用物質為排除項目。 Note 3: The “-” indicates that the restricted substance corresponds to the exemption.</p>						



MEMO



MEMO



MEMO

佳醫健康事業 產品服務保證書 (客戶保存)

親愛的佳醫產品愛用者，感謝您惠顧本公司產品，為確保您的權益請詳閱內容：

1. 請上網登錄註冊，始享有本公司各項服務及會員權益。
官方網址:<http://www.healthlife-excelsior.com.tw>
服務專線:0800-212-896
2. 敬請填寫此保證書購買日期及加蓋店章，若未填寫，將以出貨日期為起算日，請務必保留購買憑證。
3. 產品維修時，請務必出示本商品保證書及購買證明，以利維修服務。
4. 保證內容記載條件:
 - ★自購買日起1年保固，耗材、配件、本體外觀不在保固範圍內。
 - ★於保證期限之內在正常使用非營業用下，零件發生故障，本公司免費維修。
 - ★若因人為因素不當使用或擅自修理改造引起之故障，本公司得視機器狀況酌收維修費。
 - ★未提供購買相關憑證，恕不提供保固。
 - ★本保證條件僅適用於台灣地區使用。
5. 本保證書如遺失恕不補發，請妥善保管，謝謝。

購買姓名:

購買品牌/機型: mosh! 烤箱 M-OT1 BR□ IV□ PE□

經銷商蓋章

購買日期:

佳醫健康
事業有限
公司
保證書
章

佳醫健康事業

服務專線：0800-212-896
新北市中和區中正路880號17樓
www.excelsior.com.tw

